



Sonderfunktionsmodul
SFM 3000-01

Special Function Module
SFM 3000-01

Module
fonctions spéciales
SFM 3000-01

Modulo funzioni speciali
SFM 3000-01

Speciale funktiemodule
SFM 3000-01

Specialfunktionsmodul
SFM 3000-01

Specialfunktionsmodul
SFM 3000-01

Modul
pro zvláštní funkce
SFM 3000-01

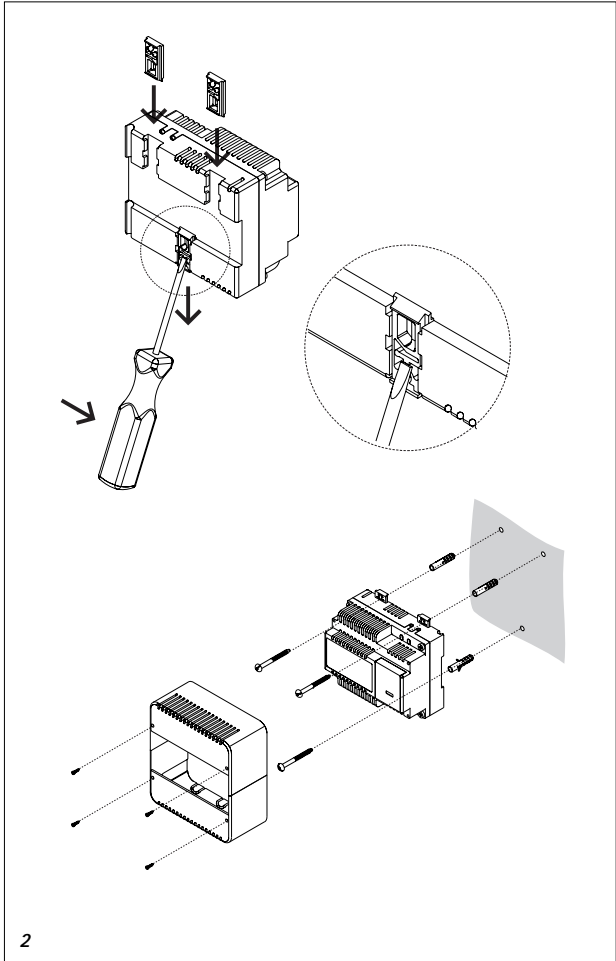
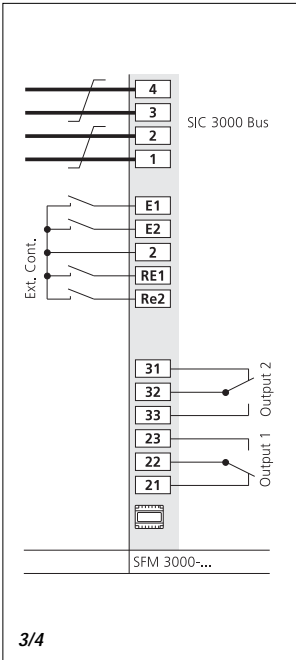
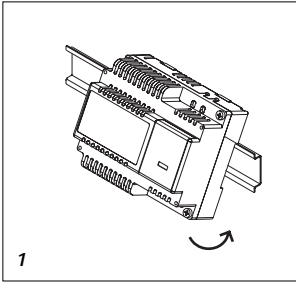

Anwendung

Das Sonderfunktionsmodul SFM 3000-..., im 5 Raster Schalttafelgehäuse, dient als Schalt-/und Steuermodul bzw. Empfang von Meldungen oder als Video-Steuermodul in Verbindung mit dem Siedle Intercom SIC/ICI 3000-... Am SFM 3000-... stehen 2 potentialfreie Eingänge, 2 potentialfreie Rücksetzeingänge und 2 potentialfreie Ausgänge als Wechselkontakte zur Verfügung. Programmierung siehe Programmieranleitung SFM 3000-... Die Adresseinstellung erfolgt über zwei BCD-Schalter am Gerät.

Leitungsmaterial

Für die busseitige Installation müssen Fernmeldeleitungen verwendet werden.

JY (St) Y	Leitungen paarig verdreht, abgeschirmt, 0,8 mm Aderdurchmesser
A2Y (St) 2Y	Fernmelde-Erdkabel, 0,8 mm Aderdurchmesser

Reichweite

Der Schleifenwiderstand bei 0,8 mm Aderdurchmesser beträgt 80 Ω /km.

Die Spannung von 20 V DC darf in keinem Fall unterschritten werden.

Die Leitungslängen für die Eingänge ist auf max. 10 m begrenzt.

Leitungsführung

Um die allgemeinen Sicherheitsbestimmungen für Fernmeldeanlagen nach VDE 0100 und VDE 0800 zu erfüllen und Störeinflüsse zu vermeiden, muss auf getrennte Führung von Stark- und Schwachstromleitungen geachtet werden. Ein Abstand von 10 cm ist einzuhalten.

Montage

1 Sonderfunktionsmodul auf Hut-schiene montieren (Verteilung).

2 AP-Montage mit Zubehör ZAP 405-0.

3 Anschlüsse

Systembus Klemmen 1-4

Eingang 1 E1 - 2

Eingang 2 E2 - 2

Rücksetzeingang 1 RE1 - 2

Rücksetzeingang 2 RE2 - 2

Die Eingänge müssen jeweils ein potentialfreier Kontakt sein und können als Schließer oder Öffner ausgelegt sein.

Ausgang 1

21 - 22 - 23 Wechselkontakt

Ausgang 2

31 - 32 - 33 Wechselkontakt

4 Außenschaltplan

Wichtig!

Dieses Gerät ist mit vorinstallierbaren Klemmen ausgerüstet. Im Bedarfsfall kann das Gehäuse geöffnet und die Anschlussklemmen samt angeschlossener Installation abgezogen werden.

Technische Daten

- Versorgung 20-30 V DC
- Stromaufnahme max. 60 mA
- Ein SFM 3000-... = 0,3 Anschlusseinheiten
- Kontakte belastbar max. 24 V, 2 A DC/AC

Application

The special function module SFM 3000-... is accommodated in a standard 5-grid housing, serves as a switch and control module/receiver of messages or as a video-control module in connection with the Siedle intercom SIC/ICI 3000-0-... The SFM 3000-... has 2 floating inputs, 2 floating reset inputs and 2 floating outputs in the form of changeover contacts.

For programming, see SFM 3000-... programming instructions.

Address can be set by using two BCD switches on the appliance.

Conductor material

For bus installation, telecommunication cables are required.

JY (St) Y	Twisted pair cables, shielded, 0.8 mm core diameter
A2Y (St) 2Y	Telecommunication earthing cable, 0.8 mm core diameter

Range

Loop resistance is 80 Ω /km with a core diameter of 0.8 mm.

Voltage must not drop below 20 V DC.

Input cable lengths are restricted to a maximum of 10 m.

Wiring arrangement

In order to comply with general safety regulations for telecommunication systems to VDE 0100 and VDE 0800 and to avoid interference, heavy and light current conductors must be separately laid.

Maintain a distance of 10 cm.

Montage

Installation

1 Mount the Special Function Module on the top hat rail (distribution).

2 Surface mounting is possible using accessory ZAP 405-0.

3 Terminals

System bus terminals 1 - 4

Input 1 E1 - 2

Input 2 E2 - 2

Reset input 1 RE1 - 2

Reset input 2 RE2 - 2

Each input must be a floating contact, configured either as N.O. or N.C.

Output 1

21 - 22 - 23 changeover contact

Output 2

31 - 32 - 33 changeover contact

4 Wiring diagram

Important!

This device is fitted with preinstallable terminals. If required, the housing can be opened and the terminals can be pulled off together with the connected installation.

Specifications

- Supply 20 - 30 V DC
- Power consumption max. 60 mA
- One SFM 3000-... = 0.3 connection units
- Max. contact load 24 V, 2 A DC/AC

Application

Le module fonctions spéciales SFM 3000-... logé dans un boîtier 5 trames pour montage sur un tableau de distribution, est utilisé, en association avec le Siedle Intercom SIC/ICI 3000-..., pour la fonction de com-mutation/télécommande, la réception de messages ou bien comme module de commande vidéo.

Le module SFM 3000-... dispose de deux entrées à contact sec, de deux entrées de remise à l'état initial à contact sec et de deux sorties également à contact sec faisant fonction de contacts inverseurs.

Programmation, voir instructions de programmation du module SFM 3000-...

Le réglage des adresses s'effectue à l'aide des deux commutateurs BCD de l'appareil.

Matériel de câblage

Pour l'installation côté bus, il faut utiliser des lignes téléphoniques.

JY(St) Y	Paires torsadées blindées, diamètre de fil 0,8 mm
A2Y(St) 2Y	Câble de télécommunication souterrain avec un diamètre de fil de 0,8 mm

Portée

La résistance de boucle est de 80 Ω /km pour un diamètre de fil de 0,8 mm. La tension ne doit en aucun cas descendre en dessous de 20 V DV.

Les longueurs de lignes pour les entrées sont limitées à 10 m maximum.

Câblage

Afin de répondre aux dispositions générales de sécurité pour les installations de télécommunication selon VDE 0100 et VDE 0800 et pour prévenir les parasites, il faut respecter une distance de 10 cm entre les lignes à courant fort et les lignes à courant faible.

Montage

1 Monter le module fonctions spéciales sur rail chapeau (distribution)

2 Montage en saillie avec l'accessoire ZAP 405-0

3 Bornes de branchement

Bornes bus système 1-4

Entrée 1 E1 - 2

Entrée 2 E2 - 2

Entrée 1 de remise à l'état initial

RE1 - 2

Entrée 2 de remise à l'état initial

RE2 - 2

Les entrées doivent toujours être un contact sec et peuvent fonctionner comme contact d'ouverture ou de fermeture.

Sortie 1

21 - 22 - 23 contact inverseur

Sortie 2

31 - 32 - 33 contact inverseur

4 Schéma de branchement extérieur

Important!

Cet appareil est équipé avec des bornes de raccordement enfichables. Si nécessaire le boîtier peut être ouvert et les bornes peuvent être retirés sans que l'installation soit débranchée de celui-ci.

Caractéristiques techniques

- Alimentation 20-30 V DC
- Courant absorbé 60 mA max.
- Un SFM 3000-... = 0,3 unités de branchement
- Charge des contacts 24 V, 2 A DC/AC max.

Montaggio**Impiego**

Il modulo funzioni speciali SFM 3000-..., contenuto nel rack da 5, da utilizzare come modulo di commutazione/comando e/o per il ricevimento di messaggi o come modulo di comando video in collegamento al Siedle Intercom SIC/ICI 3000-....

L'SFM 3000-... dispone di 2 entrate a potenziale zero, 2 entrate di reset a potenziale zero e 2 uscite a potenziale zero in forma di contatti di commutazione.

Per la programmazione si vedano le Istruzioni per la programmazione SFM 3000-... .

L'indirizzo viene impostato tramite due commutatori BCD, posti sull'apparecchio.

Cablaggio

Per l'installazione sul lato bus si devono impiegare linee per telecomunicazioni.

JY (St) Y Cavi twisted pair, schermati, diametro dei conduttori 0,8 mm

A2Y (St) 2Y Cavi interrati per telecomunicazioni, diametro dei conduttori 0,8 mm

Distanza massima

La resistenza del doppino con un diametro dei conduttori di 0,8 mm è di 80 Ω /km.

Non si deve assolutamente rimanere al di sotto di una tensione di 20 V DC.

La lunghezza delle linee per le entrate deve essere al massimo di 10 m.

Conduzione delle linee

Per soddisfare le disposizioni generali di sicurezza per impianti di telecomunicazioni secondo VDE 0100 e VDE 0800 ed evitare disturbi, è necessario condurre separatamente le linee per correnti forti e quelle per correnti deboli. Occorre rispettare una distanza di 10 cm.

Montaggio

1 Montare il modulo funzioni speciali su guida DIN (distribuzione).

2 Montaggio non incassato con accessori ZAP 405-0.

3 Collegamenti

Morsetti bus di sistema 1-4

Entrata 1 E1 - 2

Entrata 2 E2 - 2

Entrata di reset 1 RE1 - 2

Entrata di reset 2 RE2 - 2

Le entrate devono essere un contatto a potenziale zero e possono essere previste come contatto aperto a riposo o contatto chiuso a riposo.

Uscita 1

21 - 22 - 23 contatto di commutazione

Uscita 2

31 - 32 - 33 contatto di commutazione

4 Schema elettrico esterno

Importante!

Questo apparecchio è dotato di morsetti preinstallati. All'occorrenza è possibile aprire la scatola e sfilare i morsetti unitamente alle installazioni allacciate.

Dati tecnici

- Alimentazione 20-30 V DC
- Assorbimento di corrente max. 60 mA
- Un SFM 3000-... = 0,3 unità di interfaccia
- Sollecitazione dei contatti max. 24 V, 2 A DC/AC*

Montage**Toepassing**

De speciale funktiemodule SFM 3000-..., in 5-raster schakelbordbehuizing, dient als schakel-/stuurmodule resp. ontvangst van meldigen of als video-stuurmodule in combinatie met de Siedle Intercom SIC/ICI 3000-....

Op de SFM 3000-... zijn 2 potentiaal vrije ingangen, 2 potentiaal vrije resetingangen en 2 potentiaal vrije uitgangen als wisselkontakt ter beschikking.

Zie voor de programmering de programmeerhandleiding SFM 3000-... De adresinstelling vindt plaats met behulp van twee BCD-schakelaars op het apparaat.

Leidingmateriaal

Voor de installatie moet gebruik gemaakt worden van telefoonleiding JY (St) Y

Afgeschermd twisted pairleidingen, aderdiameter 0,8 mm

A2Y (St) 2Y Grondkabel met aardleiding, aderdiameter 0,8 mm.

Bereik

De totale weerstand van de leiding bij een aderdiameter van 0,8 mm bedraagt 80 Ω /km.

De spanning mag in geen geval lager worden dan 20 V DC.

De lengte van de leidingen voor de ingangen is beperkt tot maximaal 10 m.

Bekabeling

Ten einde te voldoen aan de veiligheidsbepalingen voor telefooninstallaties volgens VDE 0100 en VDE 0800 en ter vermijding van storingen, dienen de sterk- en zwakstroomleidingen gescheiden van elkaar aangelegd te worden met een minimale onderlinge afstand van 10 cm.

Montage

Montage

1 Speciale funktiemodule monteren op montagerail monteren (meterkast).

2 Opbouwmontage met toebehoor ZAP 405-0.

3 Aansluitingen

Systeembusklemmen 1 - 4

Ingang 1 E1 - 2

Ingang 2 E2 - 2

Resetingang 1 RE1 - 2

Resetingang 2 RE2 - 2

De ingangen dienen telkens een potentiaal vrij kontakt te zijn en kunnen als maakkontakt of als verbreekkontakt ontworpen zijn.

Uitgang 1

21 - 22 - 23 wisselkontakt

Uitgang 2

31 - 32 - 33 wisselkontakt

4 Schema

Belangrijk!

Dit apparaat is met aansluitkonnectoren uitgevoerd. Indien nodig kan het huis geopend worden en kunnen de aansluitklemmen van de installatie losgetrokken worden.

Technische gegevens

- Voeding: 20 - 30 V DC
- Opgenomen stroom max. 60 mA
- Een SFM 3000-... = 0,3 aansluiteenheden
- Kontakten belastbaar met max. 24 V, 2 A DC/AC

Anvendelse

Specialfunktionsmodul SFM 3000-... i kabinet til DIN-skinne montage, benyttes som koblings-/og styremodul for modtagelse af meddelelser eller som videostyremodul i forbindelse med Siedle Intercom SIC/ICI 3000-...

SFM 3000-... har 2 potentialfri indgange, 2 potentialfri resetindgange og 2 potentialfri udgange - hver med en skiftekontakt.

Vedrørende programmering henvises til programmeringsvejledningen for SFM 3000-...

Adresseindstillingen foretages via 2 BCD-switches på modulet.

Ledningsmateriel

Til installationen på bussiden skal der benyttes svagstrømskabler.

JY(St)Y Parsnoet svagstrømskabel med fællesskærm, 0,8 mm lederdiameter.

A2Y(St)2Y Parsnoet svagstrømskabel med skjærm om hvert par, 0,8 mm lederdiameter.

Rækkevidde

Slojfeafstanden ved 0,8 mm lederdiameter er på 80 Ω/km. Spændingen må under ingen omstændigheder være mindre end 20 V DC.

Kabellængderne til indgangene er begrænset til maks. 10 m.

Ledningsføring

I henhold til stærkstrømsreglementet skal stærk- og svagstrømskabler af hensyn til gensidig forstyrrende påvirkning fremføres hver for sig med en indbyrdes afstand på min. 10 cm.

Montage

1 Specialfunktionsmodulet monteres på DIN-skinne (fordelertavle)

2 Frembygningsmontage med tilbehør ZAP 405-0

3 Tilslutningsklemmer

Systeembusklemmer 1 - 4

Indgang 1 E1 - 2

Indgang 2 E2 - 2

Reset-indgang 1 RE1 - 2

Reset-indgang 2 RE2 - 2

Indgangene skal hver have en potentialfri kontakt, der kan være enten en slutte- eller brydekontakt.

Udgang 1

21 - 22 - 23 skiftekontakt

Udgang 2

31 - 32 - 33 skiftekontakt

4 Monteringsdiagram

Vigtigt!

Denne enhed er forsynet med aftagelige klemrækker. Efter behov kan dækslet aftages, og klemrækkerne med tilhørende kabelinstallation kan frakobles.

Tekniske data

- Forsyning 20-30 V DC
- Strømforbrug maks. 60 mA
- En SFM 3000-... = 0,3 tilslutningsenheder
- Kontaktbelastning maks. 24 V DC/AC, 2 A

Montering

Användning

Specialfunktionsmodulen SFM 3000-... i kopplingslåda med fem raster, fungerar antingen som kopplings- och styrmodul, som mottagare av rapporter eller som styrmodul för cideo i kombination med Siedle Intercom SIC/ICI 3000-...

SFM 3000-... har två potentialfria ingångar, två potentialfria återställningsingångar och två potentialfria utgångar som växlings-kontakter.

För programmering, se programmeringsanvisning SFM 3000-...

Adressinställningen sker via två BCD-ställare på apparaten.

Ledningsmaterial

För installationen på bussidan används telefonkablar.

JY(ST)Y Parvist tvinnade kablar, avskärmade, med ledardiameter 0,8 mm.

A2Y(St)2Y Jordad telefonkabel, 0,8 mm ledardiameter

Räckvidd

Slingresistansen uppgår till 80 Ω /km vid en ledardiameter på 0,8 mm. Spänningen i apparaterna får absolut inte vara lägre än 20 V DC.

Ledningslängden för ingångarna är begränsad till max. 10 m.

Ledningsföring

För att uppfylla kraven i de allmänna säkerhetsbestämmelserna om teleanläggningar enligt de tyska VDE-föreskrifterna 0100 och 0800 samt för att undvika störningar, är det viktigt med separata ledningar för stark- och svagström. Avståndet ska vara 10 cm.

Montering

1 Montera specialfunktionsmodul på hatskenan (fördelning).

2 Utanpåliggande montage med tillbehör ZAP 405-0.

3 Anslutningar

Systembuss uttag 1-4

Ingång 1 E1 - 2

Ingång 2 E2 - 2

Återställningsingång 1 RE1 - 2

Återställningsingång 2 RE2 - 2

Ingångarna ska bestå av var sin potentialfri kontakt och kan vara konstruerade som stängare eller öppnare.

Utgång 1

21 - 22 - 23 växlingskontakt

Utgång 2

31 - 32 - 33 växlingskontakt

4 externa kopplingsscheman 2

Viktigt!

Denna apparat är utrustad med installerbara uttag. Vid behov kan höljet öppnas och uttag och anslutning installation lossas.

Tekniska data

- Matarspänning 20- 30 V DC
- Strömupptagning max. 60 mA
- En SFM 3000-... = 0,3 anslutningsenheter
- Kontakterna kan belastas med max. 24 V, 2 A DC/AC

Použití

Modul pro zvláštní funkce SFM 3000-..., v 5 rastrovém rozváděčovém krytu, slouží jako zapínací a řídicí modul případně příjem hlášení, nebo jako řídicí modul videa ve spojení se Siedle Intercomem SIC/ICI 3000-...

Na SFM 3000-... jsou k dispozici 2 bezpotenciálové vstupy, 2 bezpotenciálové vstupy zpětného vrácení 2 bezpotenciálové vstupy jako sdružené kontakty.

Programování viz návod k programování SFM 3000-...

Nastavení adres dvěma BCD-spínači na přístroji.

Vodičový materiál

Pro sběrniceovou instalaci musí být používány telekomunikační vodiče.

JY (St) Y	vodiče párově zkroucené stíněné, průměr žil 0,8 mm
A2Y (St) 2Y	komunikační zemní kabel, průměr žil 0,8 mm

Dosah

Smyčkový odpor při 0,8 mm průměru žil: 80 Ω/km.

Napětí nesmí v žádném případě klesnout pod 20 V/DC.

Délka vodičů pro vstupy je omezená na max. 10 m.

Vedení vodičů

Aby byly splněny bezpečnostní předpisy pro komunikační zařízení podle

VDE 0100 a VDE 0800 a bylo zabráněno rušivým vlivům, musí být dbáno na oddělené vedení silnoproudých a slaboproudých vodičů.

Má být dodržována vzdálenost 10 cm.

Montáž

1 Modul pro zvláštní funkce namontovat na kloboučkovou lištu (rozváděč).

2 Montáž na omítku s příslušenstvím ZAP 405-0.

3 Připojení

Systémová sběrnice svorky 1 - 4

Vstup 1 E1 - 2

Vstup 2 E2 - 2

Vstup zpětného vrácení reset 1

RE1 - 2

Vstup zpětného vrácení reset 2

RE2 - 2

Vstupy musí provedeny vždy být vždy kontaktem bezpotezióku a mohou být programovány jako zavírač nebo otvírač .

Výstup 1

21 - 22 - 23 sdružený kontakt

Výstup 2

31 - 32 - 33 sdružený kontakt

4 Schéma vnějšího zapojení

Dleužití!

Tento přístroj je vybaven odnima-telnými svorkami. V případě potřeby je možno odejmout kryt a připojovací svorky v čtené připojené instalace vysunout.

Technické údaje

- Zásobování 20-30 V DC
- Příkon proudu max. 60 mA
- SFM 3000-... = 0,3 přípojky
- Kontakty zatížitelné max. 24 V, 2 A DC/AC